

Motorische Schwenkbiegemaschine MFG 2515

Modell	MFG 2515
Marke	<u>ERBEND</u>
Zustand	neu
Biegelänge	2550 mm
Blechstärke (420 N/mm ²)	1.5 mm
Ursprungsland	Türkei

⌚ ca. 10 Wochen ab Auftragserteilung

€ 39.000,00

Leasing*: € 744,90

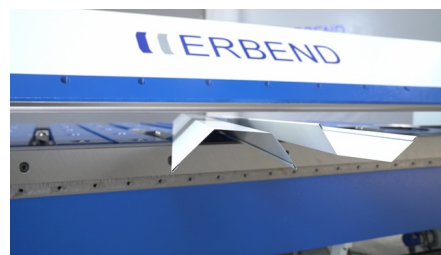
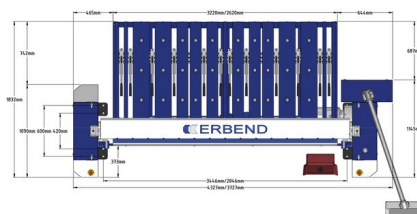

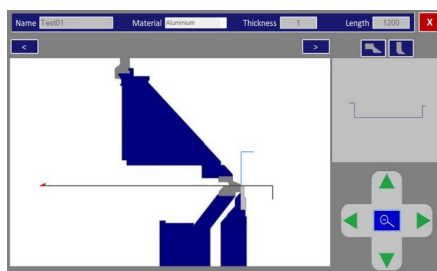
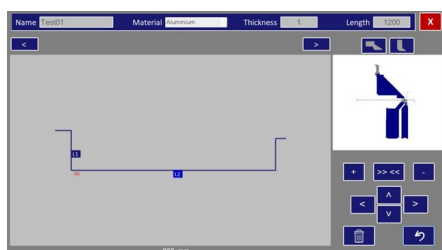
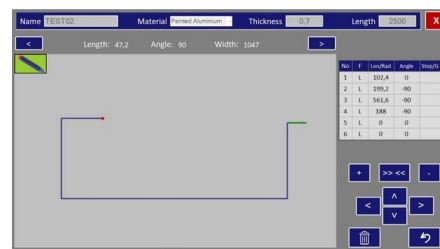
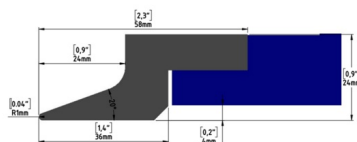
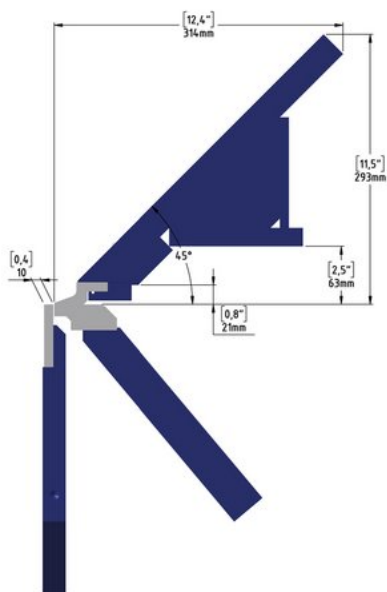

Allgemeine Leistungsdaten

Biegelänge	2550 mm
Blechstärke (420 N/mm ²)	1.5 mm
Max. Blechstärke - Edelstahl	1 mm
Max. Blechstärke - Aluminium	2 mm
Antrieb	Motorisch
Max. Biegewinkel	155 °
max. Öffnung	110 mm
Hinteranschlag	750 mm
Hinteranschlaggeschwindigkeit	300 mm/s
Genauigkeit Hinteranschlag	0.1 +/- mm
Verstellbereich der Biegewange max.	0-20 mm
Biegegeschwindigkeit	100 °/sek
Max. Klemmgeschwindigkeit	90 mm/s

Abmessungen und Gewicht

Länge	3800 mm
Breite	2100 mm
Höhe	1650 mm

Gewicht

2500 kg

Beschreibung

CNC Steuerung mit tabellarischer Programmierung

- 15,6" Touchscreen auf Schwenkarm
- Tabellarische Programmierung durch Eingabe der jeweiligen Achswerte
- Offene oder geschlossene Umschlagfunktion
- Multi-Radienfunktionen für Umschlagen oder Biegen
- Programmierung von Materialqualität, Blechstärke, Rückfederung, Biegekorrekturen und Erstellung einer Datenbank für verschiedene Materialtypen, Blechstärken und Blechlängen
- Stückzähler
- Autorisierung mittels Passwort
- 128GB HDD, somit nahezu unbegrenzte Speichermöglichkeit
- Fernwartung über WLAN
- Detaillierte Alarm-, Werkzeug- und Parameterseite

Hinteranschlag 750 mm mit Servoantrieb, zurückschiebbare Blecheinlagen um bereits nach unten vorgekantete Teile einlegen zu können, Kugelrollen in den Blecheinlagen

Durchgehende obere Werkzeugschiene, 20°

Manuelle Höhenverstellung der Biegewange

Dreifach-Fußpedal

Vorderer Lichtschrankenschutz

Option:

Hinteranschlagbereich 1000 mm € 2.870,-

Weitere Informationen

Prospekte

- [erbend-katalog-2026.pdf](#)

Produktvideo

- [Motorische CNC Schwenkbiegemaschine ERBEND MFG Series](#)

Hinweise

Preise ab Standort, exkl. Mwst.

Es gelten die Allgemeinen Lieferbedingungen des Fachverbandes der Maschinen- und Stahlbauindustrie Österreichs. Wir verkaufen ausschließlich unter Eigentumsvorbehalt, die Ware bleibt bis zur vollständigen Bezahlung unser uneingeschränktes Eigentum.

Preisänderungen und Irrtum vorbehalten.

* Monatliche Nettoleasingrate, Leasingdauer 60 Monate, keine Anzahlung, 5% Restwert, vorbehaltlich positiver Bonitätsprüfung. Es gelten die Leasingkonditionen der GRENKELEASING GmbH. Gültig für Leasingnehmer mit Sitz in Österreich.