

# VS

CNC Tafelschere  
mit verstellbarem  
Schnittwinkel

Serie

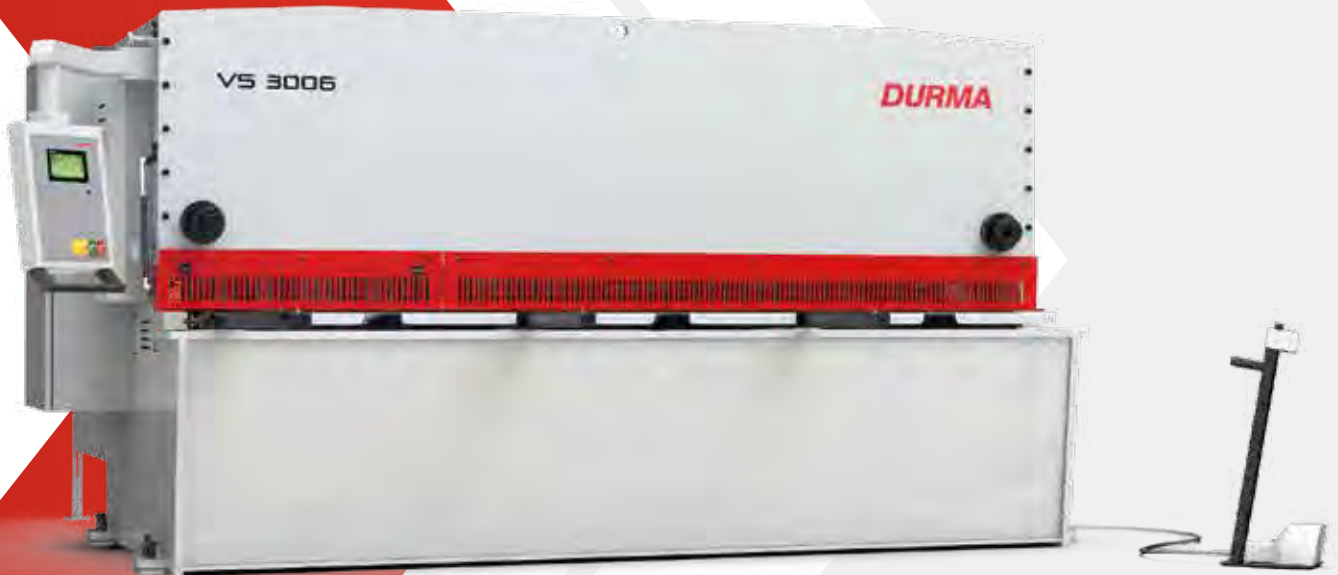

➤ Perfektes  
Schneiden

➤ Hohe  
Geschwindigkeit

➤ Leistungsstark

➤ Präzise

➤ Effizient



Als Gesamtlieferant für die Blechbearbeitungsindustrie mit nahezu 70 Jahren Erfahrung, versteht und erkennt DURMA die Herausforderungen, Anforderungen und Erwartungen der Branche. Wir bemühen uns die immer höheren Anforderungen unserer Kunden durch kontinuierliche Verbesserung unserer Produkte und Prozesse bei der Erforschung und Umsetzung der neuesten Technologien zu befriedigen.

An unserem Standort mit drei Produktionsanlagen und einer Gesamtgröße von 150.000 m<sup>2</sup>, kümmern sich 1000 Mitarbeiter um die Bereitstellung



# **DIE PRODUKTION IST JETZT EFFEKTIVER**

qualitativ hochwertiger Fertigungslösungen, zum besten Preis-Leistungs-Verhältnis auf dem Markt. Von den Innovationen unseres Forschungs- und Entwicklungszentrums bis hin zur technischen Unterstützung unserer weltweiten Distributoren, haben wir alle eine gemeinsame Aufgabe: Ihr bevorzugter Partner zu sein.

Durmazlar Maschinen werden weltweit unter der Marke **DURMA** präsentiert.



1

Hochtechnologische,  
moderne  
Produktionslinie



2

Top Qualitäts-  
Komponenten

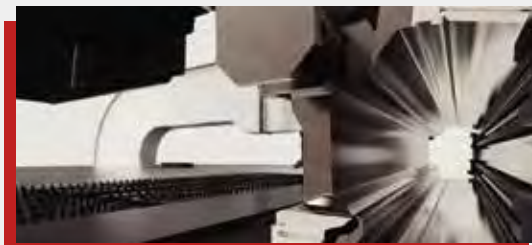

3

Hochqualitative  
Maschinen, entworfen  
im F&E Zentrum.

# VS

## VS Serie

### Tafelschere mit variablem Schnittwinkel

Gut für Präzisionsschnitte ( $\pm 0.05$  Hinterstützen-Positionierungsgenauigkeit)

Hoch Technologische VS Tafelschere mit variablem Schnittwinkel, mit  $0^{\circ} 30'$  -  $2^{\circ} 30'$  präziser Schnittwinkeleinstellung, schneidet schnell und effizient. Einfach zu bedienende und qualitativ hochwertige Schneidfunktionen, für jeden Auftrag geeignet. Durch Eingabe aller Schneidparameter kann man präzise und perfekte Schnitte erreichen. Hoch effizient und mit maximaler Sicherheit ausgestattet, werden VS Tafelscheren Sie mit Ihren präzisen Schnitten überzeugen.

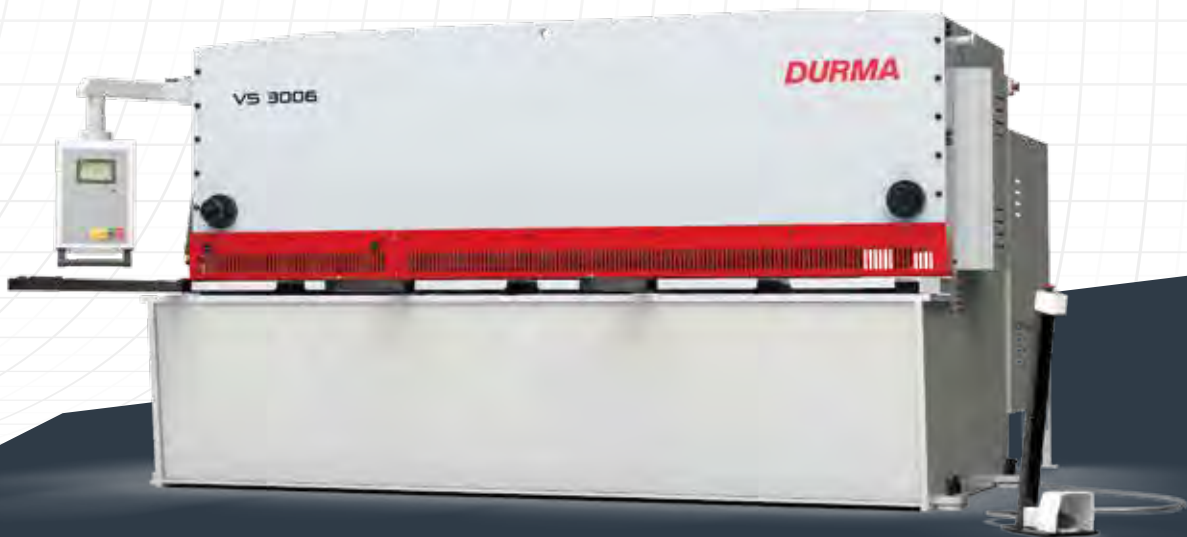

## Verbessern Sie Ihre Standards

### Precision and high quality cuts with automatic gap adjustment

Ausgestattet mit High-Tech Komponenten weltweitem Standards, bieten Ihnen die VS Tafelscheren exakte Lösungen. Wir haben den Schnittwinkel reduziert, umeine geradlinige Präzision und minimale Verdrehungen zu erreichen.



## Warum DURMA Tafelscheren ?

- **Besseres und schnelleres Schneiden**
- **Automatische Schnittspaltverstellung**
- **Stärkere und starre Rahmenstruktur**
- **Hohe Empfindlichkeit und Wiederholgenauigkeit**
- **Exzellente High-Tech Ausstattung**
- **Niedrige Wartungskosten**
- **Bringt Mehrwert für Ihre Firma**
- **Zuverlässige Marke**

Wir haben den Schnittwinkel minimiert, um eine Empfindlichkeit der minimalen Linearität und der Torsiantoleranz in der Gesamtmateriallänge bereitzustellen.

## ERHALTEN SIE MEHR LEISTUNG

### Leistung und Produktivität

Die DURMA VS Serie CNC Tafelschere ist eine der fortschrittlichsten Produktionsscheren auf dem heutigen Markt. Von 6 bis zu 25 mm Schneidkapazität bieten diese hoch entwickelten Maschinen die größte Flexibilität, die Sie in einer modernen Tafelschere erhalten können.

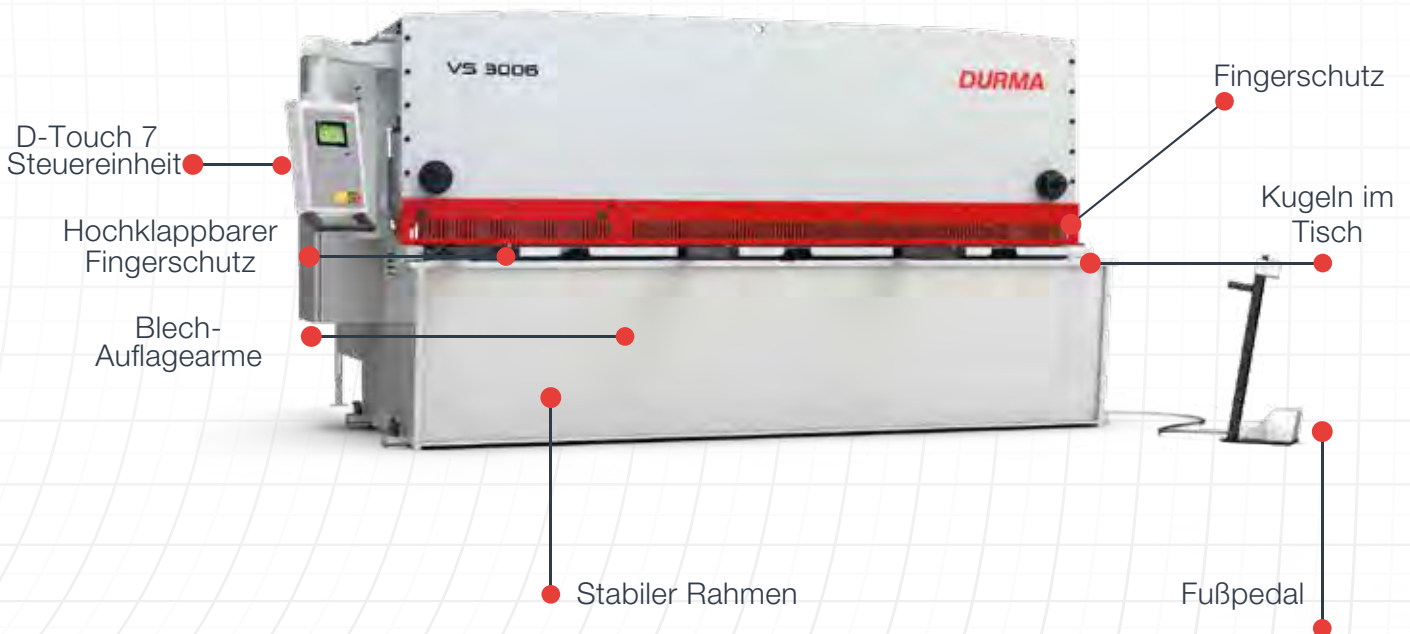

### Allgemeine Spezifikationen

- Robustes design & starker Rahmen für perfektes Schneiden
- Gehärtete und geschliffene Messer, für Präzision und lange Haltbarkeit
- CE Standard Sicherheitseinrichtung
- Die Kombination aus Ökonomie und perfekter Schneidleistung
- Messerabstand und Schnittwinkel automatisch einstellbar über CNC Steuerung
- Bedienerfreundliche CNC Touchscreen Steuereinheit
- VS Scheren bieten flexible Einsatzmöglichkeiten zum schneiden von: schmalen oder breiten, dünnen oder dicken Blechen.
- Automatischer hochfahrender Hinteranschlag für eine komfortablere Bedienung
- Blech Auflagearme
- Vorschub- und Fördersysteme
- Vordere Auflagearme mit T-Nut & Kippanschlag für einfaches schneiden und Materialzufuhr
- Kugeln im Tisch

Die Produktion *ist jetzt Effektiver*

## Spezialprojekte

■ CNC Materialzufuhr



# VS

## D-Touch 7 Steuereinheit



Schneller Dateninput



Einfache Verbindung durch USB Anschluss



Ethernet Rj-45 10/100M



Einfaches Programmieren

### Schnitte sind einfacher mit D-Touch 7

Mit einfach zu bedienender Oberfläche ermöglicht D-Touch 7 perfekte Schnitte in Sekunden durch endlose Programmierungs- und Materialeingabeigenschaften.

- Breites, farbiges, Touch-screen (LCD 7" 800x480)
- Schnelle Dateneingabe
- Einfache Verbindung
- USB Eingang
- Ethernet: RJ-45 10/100M
- Windows CE Unbegrenzte Programme und Stufen
- Unbegrenzte Materialtypene



## VS Serie Allgemeine Eigenschaften

Mit der Wahl an Standard- und Sonderausstattung erzeugt die VS Serie einen Mehrwert für Ihre Firma, indem Sie geeignete Lösungen für Ihre Bedürfnisse anbietet. Mit der High-Tech Ausstattung, hoher Effizienz, hoher Präzision und hohen Leistungskriterien, haben die VS Tafelscheren bewiesen, dass sie benutzerfreundlich sind und die Besten ihrer Kategorie.



- Hochklappbarer Fingerschutz  
Kugeltisch  
Hydraulische Niederhalter



- Spezielle Ausladung  
Ausladung von mindestens 350 mm ermöglicht  
das Schneiden längerer Bleche als die  
Messerlänge..

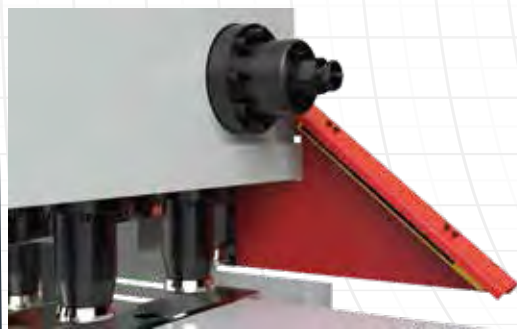

- Lichtvorhang für Fingerschutz

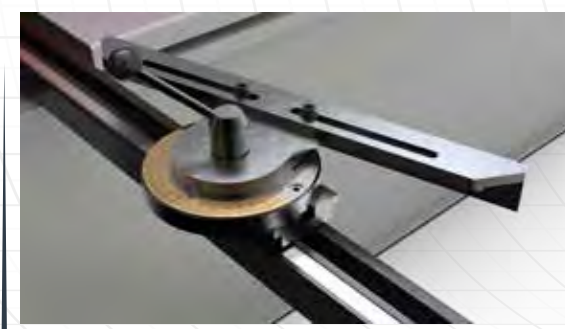

- Verstellbarer Winkelanschlag 0-180°

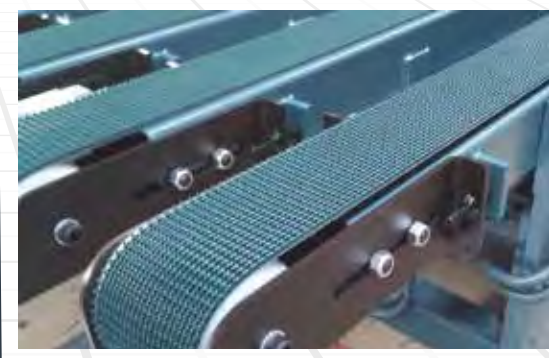

- Förderbandsystem

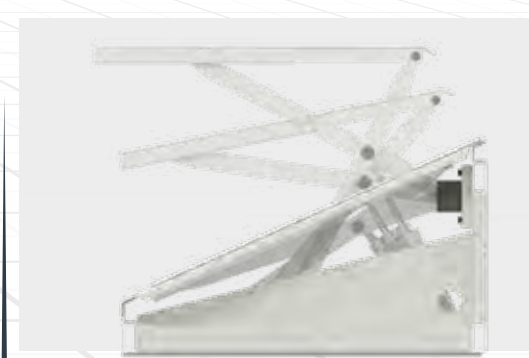

- Blechhochhaltesystem

# VS

## ROBUSTES HINTERANSCHLAGSYSTEM

- Präzision
- Robustheit
- Minimale Verformungen



- Schnelle und hohe Genauigkeit
  - Zuverlässige Bewegung
  - Einstellung an jedem Punkt
  - Kollisionsschutz
  - Wartungsfrei
  - Besseres und schnelleres Schneiden
  - Einfache und sichere Bedienung
  - Hohe Präzision und Wiederholgenauigkeit
- Schnelle und hohe Genauigkeit  
Zuverlässige Bewegung  
Einstellung an jedem Punkt  
Kollisionsschutz

### Warum DURMA Hinteranschlag ?

die Schneidleistung ist die Konstruktion und Stabilität des Hinteranschlags.

Qualitätsschneiden ist möglich, durch perfekte Produktstabilität und Präzisen Hinteranschlag.

Die hochgeschwindigkeits-Kugelgewindespindel-Hinteranschlagsystem-Bewegung, wird auch mit Linearführungen unterstützt, welche dem Hinteranschlag eine längere Haltbarkeit ermöglichen, mehr Genauigkeit und einen besseren Kollisionsschutz

## Blechhochhaltesystem

### ■ Pneumatisches dünnes Blechhochhaltesystem

DURMA I

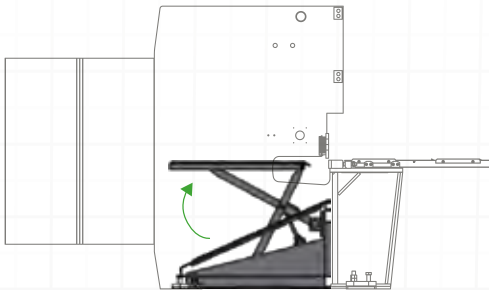

#### Step 1

Vor dem Schneiden unterstützt das Blechstützsystem mit pneumatisch angetriebenen Hilfsmitteln das Blech nach oben, wie auf dem Bild dargestellt..

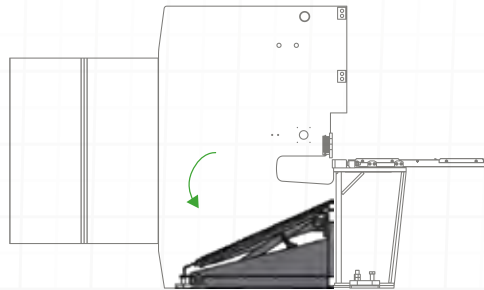

#### Step 2

Sobald der Schneidevorgang gestartet wird, senkt sich der Tisch gleichzeitig in eine niedrigere Position, wodurch sichergestellt wird, dass die Blätter wieder über dem Tisch liegen, wie auf dem Bild zu sehen.

### ■ Pneumatisches dünnes Blechhochhaltesystem

DURMA IV

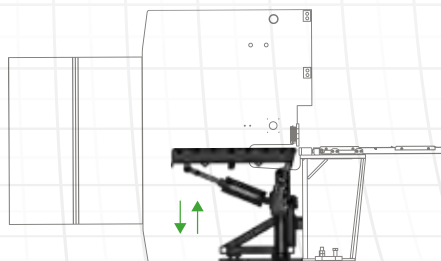

#### Step 1

Vor dem Schneiden unterstützt das Blechstützsystem mit pneumatisch angetriebenen Hilfsmitteln das Blech nach oben, wie auf dem Bild dargestellt.

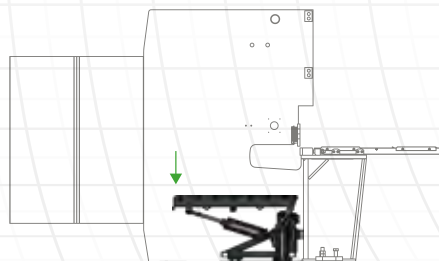

#### Step 2

Sobald der Schneidevorgang gestartet wird, senkt sich der Tisch gleichzeitig in eine niedrigere Position, wodurch sichergestellt wird, dass die Blätter wieder über dem Tisch liegen, wie auf dem Bild zu sehen

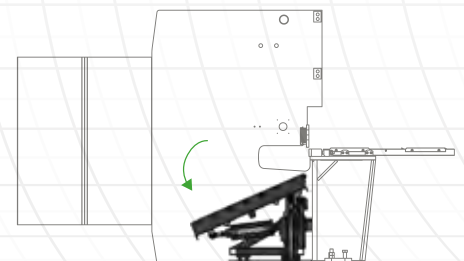

#### Step 3

Nach Beendigung des Schneidvorgangs werden die Bleche durch Schließbewegung des Tisches ausgetrage

## VS Serie Technische Details

VS Serie	Schnittlänge	Schneid-Kapazität		Hub pro min..	Schnitt-Winkel		Anzahl Niederhalter	Niederhalter-Stärke		Hinteranschlag Umfang
		MS (450 N/mm <sup>2</sup> )	SS (700 N/mm <sup>2</sup> )	Minimum - Maximum	Minimum	Maximum		Minimum	Maximum	
		mm	mm	1/min.	°	°		mm	Tonnen	
	A									
3006	3080	6	4	12 - 20	0° 30'	2°	16	4	20	1000
6006	6080	6	4	6 - 10	0° 30'	2°	29	10	20	1000
6013	6080	13	10	5 - 10	0° 30'	2° 30'	29	29	58	1000

# Die Produktion *ist jetzt Effektiver*

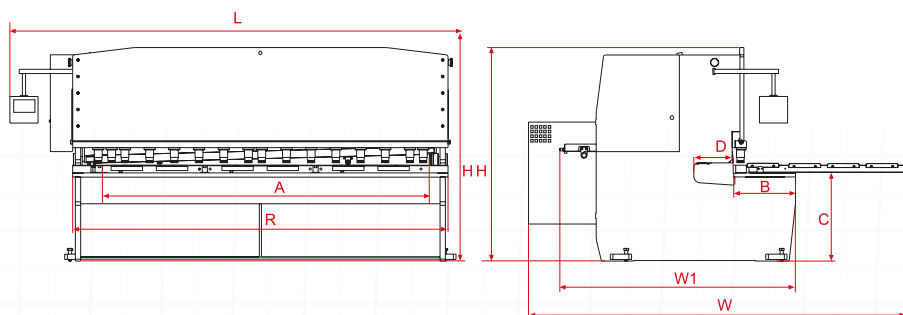

Hinteranschlag Geschwindigkeit	Motorleistung	Öl Kapazität	Ausladung	Vorderarme	Tischhöhe	Tischbreite	Tischlänge	Länge	Breite	Gesamtbreite	Höhe	Gewicht
mm/sek.	kW	lt	mm	Unit	mm	mm	mm	mm	mm	mm	mm	~kg
			D		C	B	R	L	W1	W	H	
200	11	125	350	3	820	494	3280	4100	2050	3650	1950	7980
200	22	200	350	6	900	630	6370	7300	2150	3400	2750	25500
200	37	400	350	6	950	650	6375	7400	2200	3700	2900	33820

# SCHNELL IM SERVICE UND BEI ERSATZTEILEN

DURMA bietet das höchste Level an Service und Ersatzteilen, mit Qualifiziertem Personal und Ersatzteilen auf Lager. Unser erfahrenes und professionelles Servicepersonal steht Ihnen jederzeit zur Verfügung. Unsere professionellen Schulungen und Anwendungserweiternden Kurse geben Ihnen einen Vorteil in der Benutzung unserer Maschinen.



# VS

## STANDARD & OPTIONALE AUSSTATTUNG

### Standard Ausstattung

CE-Norm für EU  
Hochleistungs- Stahlkonstruktion & Spannungsarmer Rahmen  
Bedienerfreundliche CNC Touchscreen Steuereinheit D-Touch 7  
Automatisch eingestellter Schnittwinkel über CNC  
Variable Schnittlänge über CNC  
Kugeln im Vordertisch  
Hinteranschlag auf Kugelumlaufspindeln, 1000mm  
Hochklappbarer Fingerschutz auf 1000mm  
Auflagearm mit Skala T-Nut (L=1500mm)  
Auflagearme mit T-Nut & Kippanschlag (L=1000mm)  
Schattenlinie  
Ausladung 350 mm  
Automatische Druck-eingestellte massive Niederhalter  
Messer oben und unten mit 4 Seiten

### Optionale Ausstattung

Laser Schnittlinie  
Lichtvorhang für Fingerschutz  
Pneumatische Blechhochhaltevorrichtung DURMA I  
Pneumatische Blechhochhaltevorrichtung DURMA IV  
Hydraulische Antidreh-Vorrichtung  
Spezial Ausladung  
Hinteranschlag 1250 mm  
X1, X2 Achse  
Einstellbarer Niederhalterdruck  
Ölkühler (Diese Option is standard für VS6006-6013)  
Ölheizung (Diese Option is standard für VS 6006-6013)  
Zentralschmierung manuell  
Zentralschmierung motorisch  
Einstellbarer Winkelanschlag 0-180°  
Zusätzliche Auflagearme  
Spezialmesser  
Temperatur Messsystem  
Überseespezialverpackung

Vertrauen Sie auf bald 80 Jahre Erfahrung!

Die Firma **Hesse + Co** wurde 1947 als Hersteller von Blechbearbeitungsmaschinen gegründet. Seit 1980 sind wir auf den Handel mit neuen sowie gebrauchten Blechbearbeitungs- und Werkzeugmaschinen spezialisiert.

Wir haben ständig etwa 300 Maschinen in unserer 2.000 m<sup>2</sup> großen Ausstellungshalle, die nur 20 Minuten vom internationalen Flughafen Wien entfernt ist.

Trust in nearly 80 years of experience!

*Hesse + Co was established in 1947 as a manufacturer of sheet metal working machines. Since 1980 we are specialized in dealing with new and second hand sheet metal processing machines and machine tools. We always have approximately 300 machines available in our 2.000 m<sup>2</sup> showroom, which is located only 20 minutes from the Vienna International Airport, waiting for your inspection.*

[www.hesse-maschinen.com](http://www.hesse-maschinen.com)

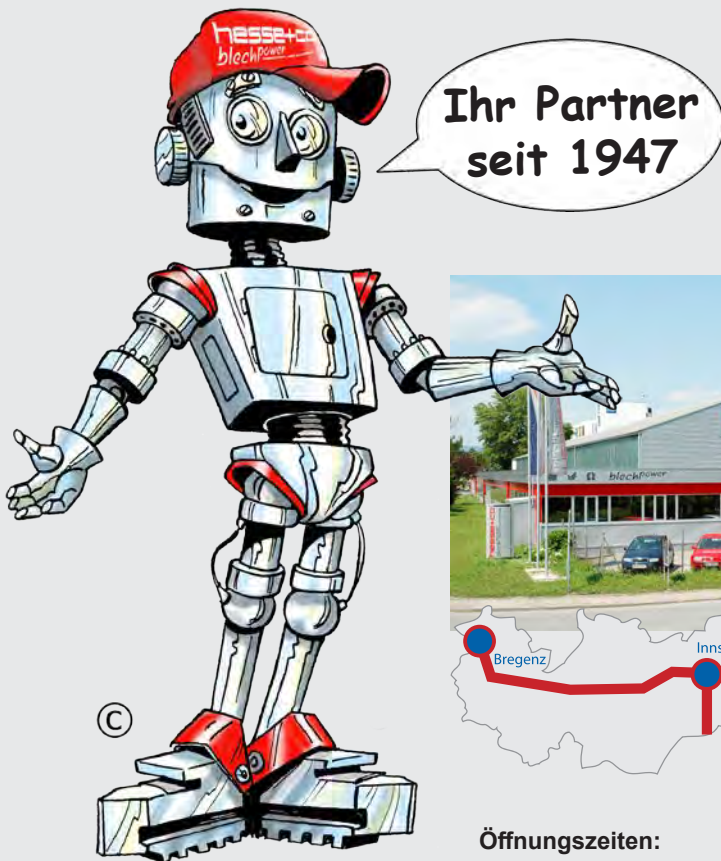

**Öffnungszeiten:**

Mo - Do 7:45 - 16:30 Uhr  
Fr 7:45 - 13:15 Uhr

**Hesse + Co Maschinenfabrik GmbH**  
Industrienzentrum NÖ-Süd  
Straße 4 - Objekt 8  
A-2351 Wiener Neudorf  
AUSTRIA

**hesse** **hesse+co**  
*blechpower*  
maschinen und werkzeuge

Tel.: +43/2236/638 70-0  
[office@hesse-maschinen.com](mailto:office@hesse-maschinen.com)  
[www.hesse-maschinen.com](http://www.hesse-maschinen.com)

Technische Änderungen, Irrtum und Druckfehler vorbehalten.  
Gültig bis auf Widerruf.